



PELLE SUR PNEUS

YANMAR B95W



Machines de construction et de terrassement

» YANMAR B95W

Prix par jour	€ 280
2 à 4 jours	€ 225 /jour
Prix par semaine	€ 1090
A partir de 4 semaines	€ 825 /semaine

Tonnage	9.5 ton
Longueur	6,70 m
Largeur	2,46 m
Hauteur	2,90 m
Poids	9500 kg

ACCESSOIRES

- Marteau NPK PH3 (5,5 - 8 tonnes)
- Tarière Ø23, 30 ou 38 cm
- Cuve chantier (mazout) 1100 l avec pompe
- Benne preneuse 14 - 25 tonnes
- Pince de tri 8 tonnes

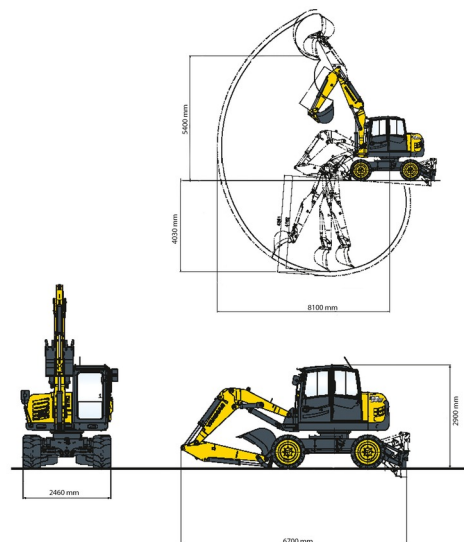

Moteur Diesel

CW10/triple articul./godet banane 0,4 m & creusage 0,6 m (dents) & fossé 1,6 m/option balancier long

Si vous avez des questions concernant cette machine ou des accessoires, vous pouvez toujours nous appeler au T +33 (0)3 28 200 580 ou nous envoyer un e-mail.

Les frais de nettoyage et d'environnement seront mis en compte si la machine revient très sale ou pleine de boue.

* Tous les prix sont hors TVA.

* Un dépôt de garantie peut être demandé.